



# 数字调音系统



**ALLEN & HEATH**



ALLEN&HEATH GLD AR84 *Interfect*

ALLEN&HEATH GLD AR2412 *Interfect*

STANBURY  
+44 (0)1223 441149

RENEGE

## 易于操作，无限灵活，数字系统

GLD 集 iLive 专业巡演系统的各项优势于一身，价格实惠，适合于常年惠顾我们 GL 系列模拟调音台产品的各类租赁公司，教堂和现场表演场馆等。

GLD 是一款全数字化的混音系统。我们采用 Cat5 网线传输 dSNAKE 协议信号，结合即插即用的音频机架和扩展器，可随着用户的需求增长，方便经济地构建系统。还可使用网卡连接 GLD 系统，进行多轨录音或连接其它设备。一个监听端口用于连接 ME 个人混音系统。

所见即所得的模拟风格控制和直观的触摸屏界面完美结合，让用惯了模拟产品的专业用户，转到数字设备的新手们都能够自如的使用 GLD 系统。GLD-80 和 GLD-112 调音台的布局和外观均可快速便捷的自定义设置，能够让界面从逻辑上反映用户的特定应用，操作起来格外舒适方便。

正如您对 Allen&Heath 所期待的那样，GLD 秉承了其一贯的优质音频性能，采用全新的高端话筒前置器，具有极低的延时，DSP 模块可进行全面处理，没有任何妥协。GLD 的 FX 效果引擎直接取自 iLive 系统，具有堪称业内经典的精细仿真效果。

总之，这是一款以模拟调音台价格提供数字调音所有优势的专业系统——更不必提它能够替代的所有外置设备。



# GLD 家族

- 紧凑的数字调音台，可扩展，可进行远程输入或输出
- 系统可连接 4-44 个话筒
- 易于使用，访问迅速，模拟风格界面
- dSNAKE 数字音频传输协议 - Cat5 网线可长达 120 米
- 8.4 英寸彩色触摸屏，用于图示浏览和设置
- 48 个输入通道，30 个可分配的总线（辅助、编组、矩阵、主混音、FX 效果发送），20 路混音输出
- 8 个立体声 RackFX 引擎，具有带 4 段参数均衡的专用‘短’（short）返送
- 所有输入上有着全部处理功能，包括微调，极性，高通滤波器，断点插入口，门限，4 段参数均衡，压缩器和延时
- 所有输出上有着全部处理功能，包括断点插入口，参数均衡，图形均衡，压缩器和延时
- LR，无（监听），LR+M（总和），LR+M（总线），LCR 主混音模式
- USB 立体声录音和播放
- 16 个数字控制 DCA 编组 / 静音编组
- 内置对讲，实时分析仪（RTA）和信号发生器
- 输入 / 输出模块选项，用于主调音台 / 监听分离，多轨录音，连接至 iLive 或其它设备
- MIDI 输入 / 输出，以太网网络端口
- 主音频机架上的监听端口用于连接到 ME 个人混音系统。同时兼容 Aviom™
- 高端话筒 / 线路前置放大器具有 1dB 的微增量
- 用户可定义通道名称和显示屏颜色
- 工程师的单声道舞台监听和立体声耳内监听控制条
- 输入，输出和断点插入的软跳线架
- 混音和参数可快速复制，粘贴和复位
- 存储库，场景（Scenes）和表演（Show）存档，均可通过 USB 传输
- 可通过模板场景快速启动
- 用户信息可密码保护

## GLD-80

紧凑的数字调音台，有 80 个通道条与 10 个软键。



## GLD-112

数字调音台，有 112 个通道条与 14 个软键。



## AR2412

24 路输入 / 12 路输出  
主音频机架

## AR84

8 路输入 / 4 路输出  
扩展音频机架



## GLD Remote

iPad App 应用

## GLD Editor

离线配置 / 现场控制软件



## ME 个人混音系统

# 终极用户体验

## 模拟风格处理条

在使用 GLD 调音台时，只需轻点指尖，便可实现前置放大，高通滤波器，门限，参数均衡和压缩器等必要控制。按下通道条和处理条上的选择键便可对该输入或混音进行控制，可清楚显示现有的设置和专用的模拟风格控制。



## 自定义界面布局

GLD-112 提供 28 个推子，4 个层，112 个独立的通道条。紧凑的 GLD-80 有着 20 个推子，4 个层，总共 80 个独立的通道条。您不仅可以在界面上通过布置通道条来设计属于自己的调音台，而且每个通道条都有一个对应的显示屏，可用来设定客户自定义方便辨识的名称和颜色，及当前混音模式的相关信息。

使用 2 个按键管理你的混音。通过选择 ( Sel ) 与混音 ( Mix ) 按键的参数 / 分配进入每个通道条的所有处理。

## 触摸屏

GLD-80 与 GLD-112 采用彩色触摸屏，具有屏幕键盘和专用数据编码器，可快速直观的实现各项功能和设置各项参数。用户友好的界面在设计时充分考虑了易用性。



# 系统核心

快速进入前置放大增益和定值衰减 (PAD), 高通滤波器频率, 门限, 频率, 用于各参数均衡 (PEQ) 频段的增益和带宽, 压缩器阈值, 比率与增益。

每个通道条包括彩色显示屏, 可分配的旋钮编码器, 5 个 LED 条状电平表, 静音, 选择, 混音和推子前推子后监听切换, 以及 100mm 电动推子。

GLD-80 有着 20 个推子共分为两个分组。每个分组有 4 个层, 能够在极为紧凑的空间里操控多个通道, GLD-112 多一个有 8 个推子的分组。

可对通道处理的任意部分, 整个通道或混音进行复制, 粘贴或复位。





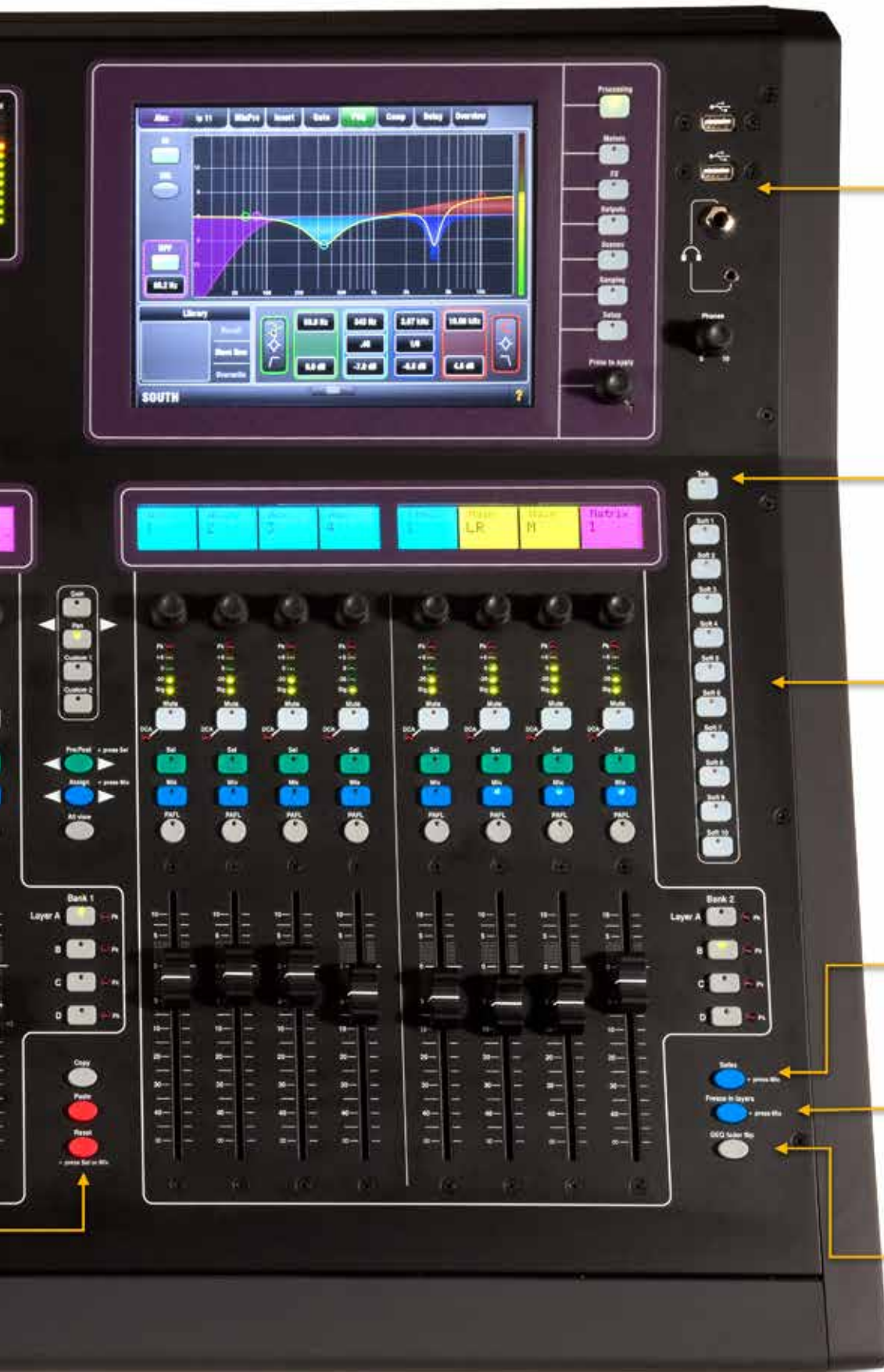

USB 两音轨播放，录音，数据传输，存档和固件升级。

可分配的专用对讲按钮。

10个用户分配的软键，用于调取场景，DCA静音，快速选择或进入混音，记录拍速等。GLD-112有4个额外的软键。

“场景安全”，在调取场景时可保护通道不被覆写。

“冻结层”，无论如何分层，均保持通道位置不变。

图形均衡器推子开关，切换推子上的图形均衡。

# GLD Remote App 应用

GLD Remote 是 iPad 应用软件，为 GLD 提供无线便携控制。能够让用户在房间或舞台上自由走动，同时按照所需的地点控制声音。GLD Remote 与一台 GLD-80 或 GLD-112 调音台能够一同工作，为独立功能提供同步控制，例如一位工程师使用调音台来进行主混音，另一位则使用 iPad 来对舞台监听音箱进行混音。可以连接多台 iPad，每台都提供独立的控制。



## 仿真效果器

快捷熟悉的界面上进行强大的声音混响，延时与调制

GLD-112 与 GLD-80 都各自具有 8 个立体声 RackExtra FX 引擎，以及额外的专用通道对其进行处理，没有任何妥协。对受欢迎的行业经典效果器的顶级质量仿真与开发。由我们的工程师深入 DSP 混音引擎核心进行建模，极低的延迟，随时快速进入所有 8 个效果器。无需证书或复杂的配置。可以装载多达 8 个效果器设备的任意组合。后面板能够作为混音发送 / 返送或作为断点插入到特定通道中。前面板视图呈现熟悉的经典旋钮布局，用户可以调节多种参数，从大量预设中进行选择并创建新的，并使用 U 盘在系统之间传输。FX 能够通过输入通道返回，或利用 4 段参数均衡的专用短返回。



### 2Tap 延时

从一个单声道源中生成分开的左右延迟，每个都具有各自的敲击速度。可以连接在一起用于单声道输出。点击屏幕，调节数值或分配节拍速度到软键上，以设置从 5ms 至 1.36s 的延迟，反馈，滤波器以及宽度，带来多种不同的效果。

### ADT 自动双轨收音

经典自动双轨收音效果，让人声增厚，复古卡带回声延迟循环仿真以及更多。从单声道声源生成双轨或四轨人声，带立体声宽度增加以及自动声像控制。

### 合唱

重现来自 80 年代的经典模拟合唱效果，使用三个立体声域仿真，能够结合起来创造更多的变化。具有内置正弦或整流低频振荡调制器，以及合唱声的自动声像控制器。

### 镶边器

3 种仿真——精巧轻盈的“氛围”（Ambient），经典柔和的“复古”（Vintage），以及“狂野”（Wild）效果。研究经典踏板镶边器，其大量的低频振荡器调制，再生与立体声分离效果，都在此使用。经典深度镶边，设置立体声分离与立体声扩散，拾取三角模块，复古及高音深度与再生。

### 门限混响

对传统门限混响效果的精确仿真，加上“声像”（panned）与“powerbox”预设，以及增加了许多控制，以形成包围区域，调节扩散及宽度，并过滤声音。凭借门限时域包络的视觉表现，将 80 年代效果一举提升至最新的时代前沿。

### 重低音

分谐波合成器广泛应用于现场环境，从低音较弱的节目中生成超低音（低于 36Hz）与低音（36-70Hz）。具有超低失真和精密的滤波级。对两个频谱的独立控制。

# GLD Editor

使用 GLD Editor，可在演出之前对系统进行离线配置，检查并编辑客座工程师的表演文件，并使用 PC 机或 Mac 机控制现场混音。GLD Editor 软件免费，利用标准 TCP/IP 以太网为 GLD 系统提供全面的有线或无线控制。线上模式能够同时进行不同的任务。例如，舞台上的监听音箱可以使用一台无线笔记本电脑调高，同时另一位工程师运行调音台的主混音试音。GLD 调音台与触摸屏上的图形用户界面相似，也让 GLD Editor 成为宝贵的学习与培训资源。



## 交响乐

对这一使用简单，常有需求的经典 80 年代合唱效果器的忠实仿真。只使用两个控制，可产生丰富生动的合唱声，带少量移相。两个预设满足广受欢迎的现场音响应用——SymphonicVox（交响人声）与 SymphonicStrings（交响弦乐）。

## 立体建模混响

基于 4 种全面立体模式——经典，大厅，房间与 EMT 板混响。每个模型都采用了不同的反射与衰减算法，以提供自然的声空间，重要的参数总是可见。“专家”（Expert）页面添加更多参数，与顶级专业巡演设备中的一样。

## 12 阶相位器

经典的 12 阶电路产生厚实的移相声，带有对正反馈的控制，反馈阶段与“零”深度手动模式。富有特色的声音经过对相位链的精心仿真，和操作补偿控制附近的频率范围实现。

## 嘶声消除器

双通道嘶声消除器具有自动门限检测，可调节较低频率，响应及衰减，一个收听按钮，以监听嘶声区域。

## 音高增倍器

全立体声，宽范围音高调整增倍效果，有着最小的移相 / 震颤伪影，可调延时与调制，以及立体声宽度控制。提供时间延迟与调制音高调整，可调的速率与深度，以实现增倍效果。

## 人声音高调节 VS1

全立体声，低延迟的人声音高调节器。允许大幅度调节，最多为 +/- 1 倍频程，并具有可进一步切换的倍频程下凋控制。在剧场或有着更多极端音乐效果的应用中十分理想。

## 旋转效果器

旋转效果器是旋转音箱单元的扩展模拟，通过分别对高音 / 低音部分及分频进行建模，再现旋转音箱富有特征的声音。可以调整有效的话筒位置，对电子管驱动级的仿真产生经典旋转音箱声音的温暖感和失真效果。





# 即插即用的系统构建

## 真正的即插即用

GLD 可让您自由的选择输入 / 输出，具有无限的灵活性，当您需要改变的时候，可以对系统进行扩展或调整。尽管 GLD-112 与 GLD-80 能够进行单机运行，当其连接到主 GLD-AR2412 音频机架和两台 GLD-AR84 扩展器时，它们也能起到至关重要的作用。GLD 系统的所有组成部分均通过最长可达 120 米（超过 390 英尺）的 Cat5 线缆连接起来，无需再使用繁重的、成本高昂的铜制多芯线。

### GLD 标准系统 - 32 路输入，22 路输出

机架可连接 24 个话筒，调音台可连接 4 个话筒



### GLD 紧凑系统 - 16 路输入，14 路输出

机架可连接 8 个话筒，调音台可连接 4 个话筒





# 可扩展的系统拥有灵活的输入 / 输出



以太网网络端口，用于TCP/IP 遥控控制，连接计算机上运行的GLD Editor，或连接wi-fi 路由器 / 接入点，以便使用GLD Remote iPad app应用。

Cat5 dSNAKE 端口，连接GLD-AR2412 音频机架

扩展接口，可连接额外的GLD-AR84 音频机架

64通道双向远程音频接口，支持多种 A&H 选项卡

## GLD-AR2412 音频机架

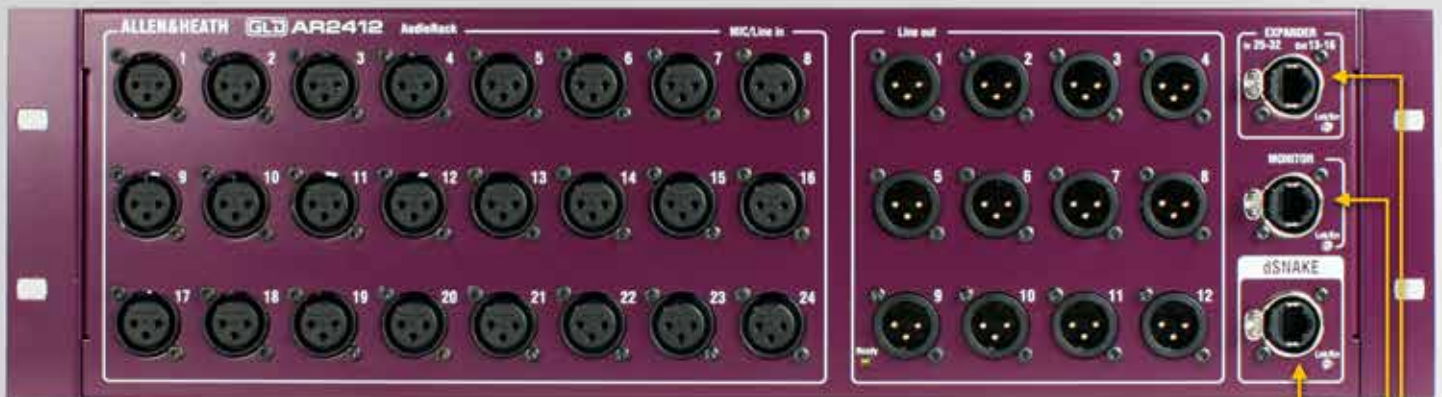

24 路 XLR 话筒或线路输入  
12 路 XLR 线路输出

Cat5 dSNAKE 端口，可连接GLD-80/GLD-112 调音台

监控端口连接至 ME 个人混音系统，同时兼容 Aviom™

扩展端口，可连接GLD-AR84 音频机架



## GLD-80 调音台 ( GLD-112 有着同样的接口 )



## GLD-AR84 音频机架



24 路 XLR 话筒或线路输入  
12 路 XLR 线路输出



可连接至位于舞台上的  
GLD-AR2412, 或直接  
连接到调音台

# 录音，播放，传输与存档

## 易于采集

现在人们都想要为演出录音。没有问题，利用 GLD 采集高质量立体声录音格外轻松——插入 U 盘，连接音源并按下录音键。



可对任何音源或混音母带进行双轨 WAV 格式的录音  
支持多种播放模式——可连接至任意输入通道：WAV, FLAC

## 易于备份

通过 U 盘可实现固件更新，对库和表演文件进行归档和传输。

数字化产品的一大优势在于，按下一个按钮即可截取一次调音台工作状态的完整快照。GLD 能够将所有的参数储存到场景（Scene）中，并随意调取。所有的场景可打包到表演（Show）文件中，最后这些设置都可以保存或者归档在 U 盘中。

每个处理区，通道或 FX 的个性化设置均可存储为库预设，从而能够通过 U 盘传输，用作备份或在其它 GLD 系统中使用。



# 扩展，连接，集成

## 选项卡

多种选项卡让 GLD 系统能够通过 Dante, MADI, EtherSound 等协议连接。利用 GLD 的扩展软连接能够轻松配置多轨录音和数字分离。

### ACE

ACE(以太网音频和控制)是 Allen&Heath 专有的多通道协议，性价比极高。多达 64 路通道可与另一台 GLD 或 iLive 系统之间相互连接，是 FOH/ 监听数字分离和音频分配的理想之选。



### DANTE

利用 Audionate 公司符合 AVB 规范，支持 TCP/IP 的 Dante 协议，连接到任何 Dante 兼容设备，通过 Cat5 线和 Dante 虚拟声卡 (兼容 ASIO/Core Audio) 可对多达 64 路音轨进行录音或播放 - 无需第三方接口。



### MADI

行业标准的 MADI 协议，是现场演出，录音室和广播应用的常用选择。通过最长可达 150 米的同轴线连接 2 个 64 通道双向 MADI 流，还可通过 Aux BNC 接头以菊链式连接或将分离信号分配至多个设备。



### WAVES

连接 Waves 服务器，实现高精度的，极低延时的插入处理，多轨录音和播放。得益于 Waves 以太网音频 SoundGrid 技术——专门为实时音频应用设计。



### EtherSound

备受欢迎的行业网络标准，具有极低的延时，通过 Cat5 线支持 64 路双向音频通道。EtherSound 可连接大量的第三方设备，用于音频分布，录音等。



### MMO

MiniMultiOut(小型多通道输出选项卡)可实现多种格式的多通道数字输出，包括 3 个 ADAT 接口 (24 通道)，Aviom™(16 通道)，可连接 Allen&Heath 的 iDR 系列或其它 Hearbus 个人监听系统。



# GLD 规格

## 输入

### XLR 话筒 / 线路输入

话筒 / 线路前置放大器  
输入灵敏度  
模拟增益  
定值衰减  
最大输入电平  
输入阻抗

平衡 (GLD-80/112 和 AudioRacks 上的所有 XLR 输入)  
可全面调节  
-60 至 +15dBu  
+5 至 +60dB, ~1dB 增幅  
-20dB  
+32dBu  
> 4kΩ (定值衰减旁通), > 10kΩ (定值衰减启用)

话筒 / 线路通道噪声  
话筒等效输入噪声  
均一增益状态 (定值衰减启用)  
低增益 (5 dB, 定值衰减旁通)  
中增益 (30dB, 定值衰减旁通)

20-20kHz, 直接输出 @ 非平衡输出  
-127dB, 150Ω 音源  
-90dBu  
-93dBu  
-89dBu

话筒 / 线路总谐波失真 + 噪声  
增益状态 (定值衰减启用)  
低增益 (5 dB, 定值衰减旁通)  
中增益 (30dB, 定值衰减旁通)

20-20kHz, 直接输出 @ 非平衡输出  
0.005% -86dBu@1kHz, 0dBu 输出  
0.003% -89dBu@1kHz, 0dBu 输出  
0.004% -88dBu@1kHz, 0dBu 输出

### RCA 线路输入

输入灵敏度  
增益按钮  
最大输入电平  
输入阻抗  
RCA 通道噪声  
RCA 通道总谐波失真 + 噪声

非平衡 (GLD-80/112)  
-24 到 +24dBu, 标称 0 dBu  
+/-24dB, 可调节  
+18dBu  
> 10 kΩ  
-92 dBu 20-20kHz  
0.0035% -90dBu @ 1kHz, 0dBu 输出

## 系统

测量平衡 XLR 输入到 XLR 输出, 20-20kHz, 最小增益, 定值衰减旁通

### 动态范围

系统信噪比  
频率响应  
系统峰值电平 总谐波失真 + 噪声  
系统线路电平 总谐波失真 + 噪声

112dB  
-90dB  
0/-0.25 dB @ 20Hz, 0/-0.5 dB @ 20kHz,  
0.0055% -68dBu @ +17 dBu 输出 1kHz  
0.0022% -84dBu @ +9 dBu 输出 1kHz

### 动态余量

内部操作电平  
dBFS 校准  
电平表校正  
电平表峰值指示  
电平表类型

+18dB  
0 dBu  
+18dBu=0 dBFS (+22dBu XLR 输出)  
0dB 电平表 = -18 dBFS (+4dBu XLR 输出)  
-3 dBFS(+19dBu XLR 输出)  
快速 (峰值) 响应

### 采样率

模拟数字转换  
数字模拟转换  
延迟

48kHz +/- 100 PPM  
24-bit Delta-Sigma  
24-bit Delta-Sigma  
1.49ms (GLD-80/112 本地 XLR 输入到 XLR 输出)  
0.68ms (GLD-80/112 本地 XLR 输入到数字输出)

### USB 播放

USB 录音

2 通道, WAV, MP3, M4A, FLAC  
2 通道, 44.1kHz / 16bit-WAV

### 输入 / 输出接口

插槽卡  
操作温度范围

64 通道 双向  
A&H ACE, MADI, Dante, ES, Waves, MIMO  
0°C 到 35°C, (32 °F 到 95 °F)

## 输出

XLR 输出  
输出阻抗  
标称输出  
最大输出电平  
残余输出噪声

平衡, 继电保护  
< 75Ω  
+4dBu=0dB 仪表读数  
+22dBu  
-91dBu (静音, 20-20kHz)

### RCA 线路输出

输出阻抗  
标称输出  
最大输出电平  
残余输出噪声

平衡, 继电保护  
< 75Ω  
0dBu=0dB 仪表读数  
+18dBu  
-94dBu (静音, 20-20kHz)

### 数字输出

SPDIF  
AES3 2 通道 XLR 输出

48kHz 采样率  
RCA, 600mV, 同轴端输入 75Ω  
XLR, 2.5Vpp 平衡端 110Ω

## 电源

GLD-80  
GLD-112  
GLD-AR2412  
GLD-AR84

100-240VAC, 50/60Hz, 95W 最大值  
100-240VAC, 50/60Hz, 105W 最大值  
100-240VAC, 50/60Hz, 70W 最大值  
100-240VAC, 50/60Hz, 20W 最大值

## 尺寸和重量

### GLD-80 调音台

未包装  
装箱重量  
未包装重量  
包装后重量

宽 x 深 x 高  
730×577×159 mm (28.7"×22.7"×6.2")  
930×730×290 mm (36.6"×28.6"×11.4")  
16.5kg (36lbs)  
21.2kg (46.6lbs)

### GLD-112 调音台

未包装  
装箱重量  
未包装重量  
包装后重量

宽 x 深 x 高  
999 x 577 x 159 mm (39.3" x 22.7" x 6.2")  
1193 x 730 x 290 mm (47" x 28.6" x 11.4")  
21kg (46.3 lbs)  
27kg (59.5 lbs)

### GLD-AR2412 音频机架

未包装  
装箱重量  
未包装重量  
包装后重量

宽 x 深 x 高  
483×220×137 mm (19"×8.6"×5.4") 3U 机架  
600×350×250 mm (23.6"×13.7"×9.8")  
5kg (11lbs)  
6.4kg (14lbs)

### GLD-AR84 音频机架

未包装  
装箱重量  
未包装重量  
包装后重量

宽 x 深 x 高  
483×220×48 mm (19"×8.6"×1.9") 1U 机架  
600×330×143 mm (23.6"×12.9"×5.6")  
3kg (6.6lbs)  
4.4kg (9.7lbs)

## 控制

推子  
推子组  
触摸屏  
控制条  
控制条显示屏  
软键  
MIDI  
网络  
48 路输入处理通道

## 混音处理

20 个混音处理通道  
外部输入  
增益钮  
极性  
断电插入点  
延时  
图形均衡  
类型  
图形均衡推子翻转模式

设置为单声道 / 立体声编组，辅助，主混音，矩阵  
主输出 = 无，左右，左中右，左右 + 单声道 (总线)，  
左右 + 单声道 (总和)  
可指定音源  
+/-24dB 数字微调  
常态 / 反转  
可指定任何插座，输入 / 输出，+4dBu/-10dBV 电平  
最大 170ms  
全局设置 - ms, feet, meter, samples  
恒定 1/3 倍频程，28 段 31Hz-16kHz +/-12dB  
在通道条上有 2 个叠加的频率分程  
层 1- 31-1kHz+ 混音主推子  
层 2- 500-16kHz+ 混音主推子  
选择键可重设频段为 0dB  
实时分析器跟踪推子前置子后监听显示在带状电平表上

## 输入处理

增益钮  
极性  
高通滤波器  
插入  
延时

+/- 24dB 数字微调  
常规 / 反转  
12dB/ 倍频程 20Hz-2kHz  
可分配至任意插座，输入或输出，+4dBu/-10dBV 电平  
最大 85ms  
输入全局设置 - ms, feet, meters, samples

门限  
旁链  
旁链低切滤波器  
旁链高切滤波器  
阈值  
启动  
保持  
释放  
参量均衡器  
类型  
频率范围  
模拟范围  
频段 1  
频段 2  
频段 3  
频段 4  
钟形均衡宽度  
搁架形均衡类型  
高通，低通滤波器

自键，输入或输出，可选择“监听”  
12dB/ 倍频程，频率 20Hz-5kHz  
12dB/ 倍频程，频率 120Hz-20kHz  
-72dBu 至 +12dBu  
0 - 60 dB  
50us 到 300 ms  
10 ms 到 5s  
10 ms 到 1s  
4 段全参数，+/-15dB  
输入的全局设置 = 20-20kHz 或“模拟”  
20-200Hz，35-1kHz，500-15kHz，2k-20kHz  
可选择低段搁架式，钟形，高通  
钟形  
可选择高段搁架式，钟形，低通  
非恒定 Q 值，可变化，1.4-1/9th 倍频程  
经典 Baxandall 式均衡  
12dB/ 倍频程

压缩器  
旁链  
旁链低切滤波器  
旁链高切滤波器  
阈值  
压缩比  
启动  
释放  
拐点  
手动类型  
自动类型

自键，输入或输出，可选择“监听”  
12dB/ 倍频程，频率 20Hz-5kHz  
12dB/ 倍频程，频率 120Hz-20kHz  
-46dBu 到 18dBu  
1 : 1 到无穷大  
300us 到 300 ms  
100ms-2s  
软 / 硬  
峰值手动，有效值手动  
VocalAuto, OptoAuto, PunchBag  
独立微调 (每个通道)  
音源，跟随推子，跟随静音 (全高适用)

通道直接输出  
选项

## 效果处理

内部效果  
类型  
模式  
FX 效果“短”返送通道  
8 个立体声专用返送通道  
控制  
FX 效果返送参数均衡

8xRackFX 引擎  
混响，延时，调制，次谐波等  
发送 > 返回，插入，菊链式 FX 效果  
可增加到 56 个输入用于混音  
推子，声像控制，静音，路由至编组，辅助，效果路由混音  
与输入通道的参数均衡相同

对讲  
高通滤波器  
路由  
信号生成器  
正弦波扫描  
控制  
路由  
实时分析器  
音源  
峰值频段指示

可指定音源  
12dB/ 倍频程，20Hz-2kHz  
至编组，辅助，主混音，矩阵  
正弦，白色噪声，粉红噪声，带通噪声  
20-20kHz  
电平，静音  
至编组，辅助，主混音，矩阵  
31 段 1/3 倍频程 20-20kHz  
跟随所选的推子前置子后监听音源  
显示主频率的选项

# GLD-80

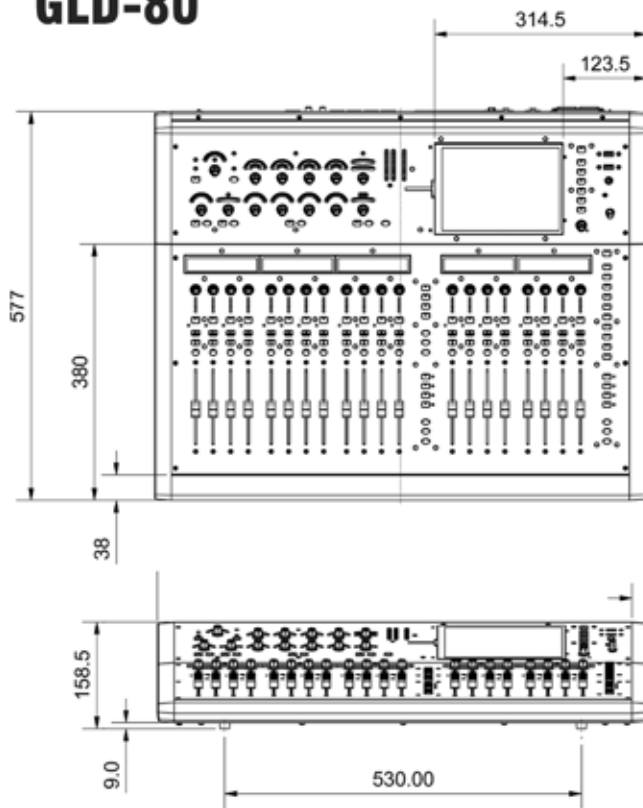

# GLD-112

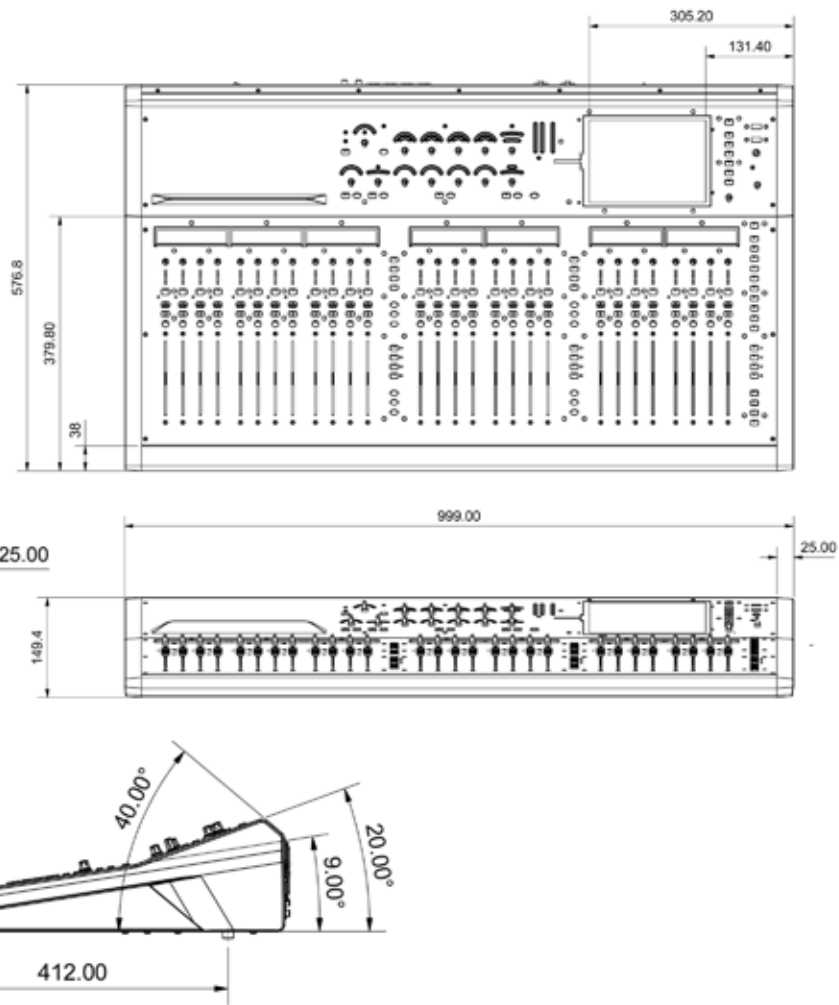

## 系统方框原理图

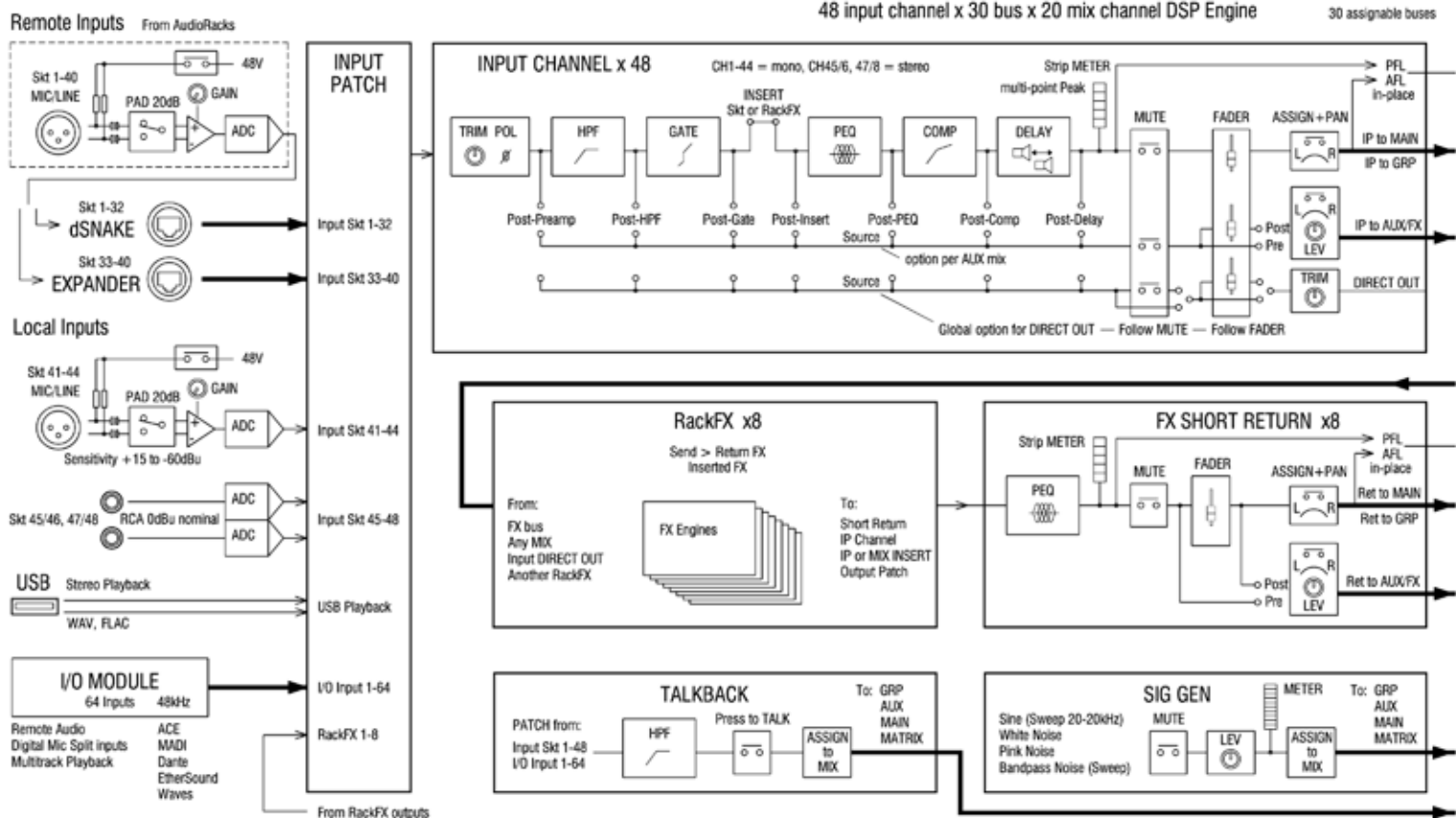

# 尺寸与系统方框图

## 音频机架

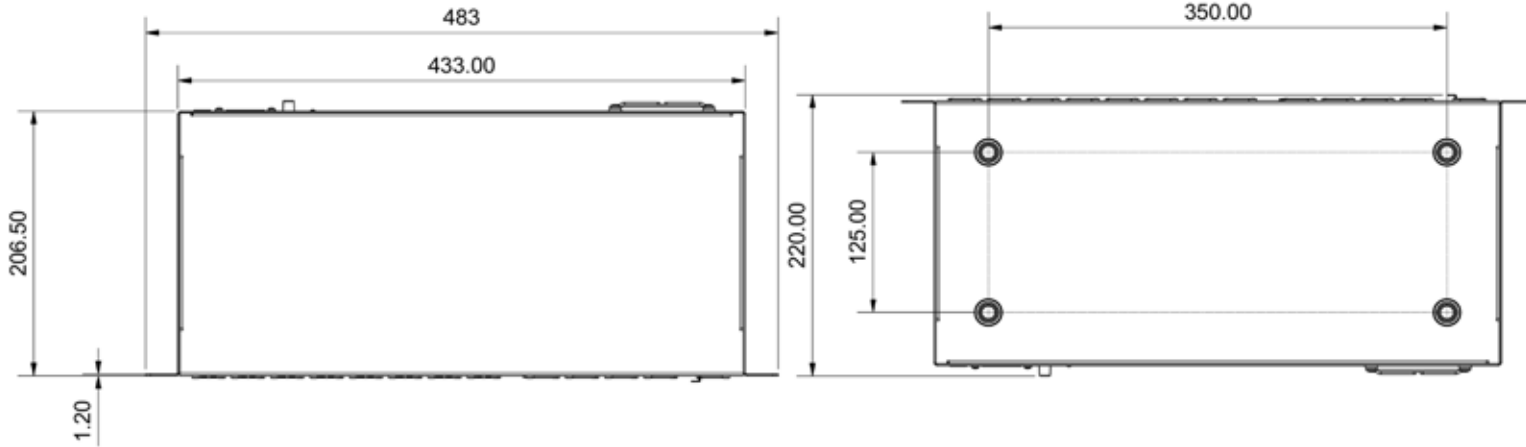

## GLD-AR2412 音频机架



## GLD-AR84 音频机架

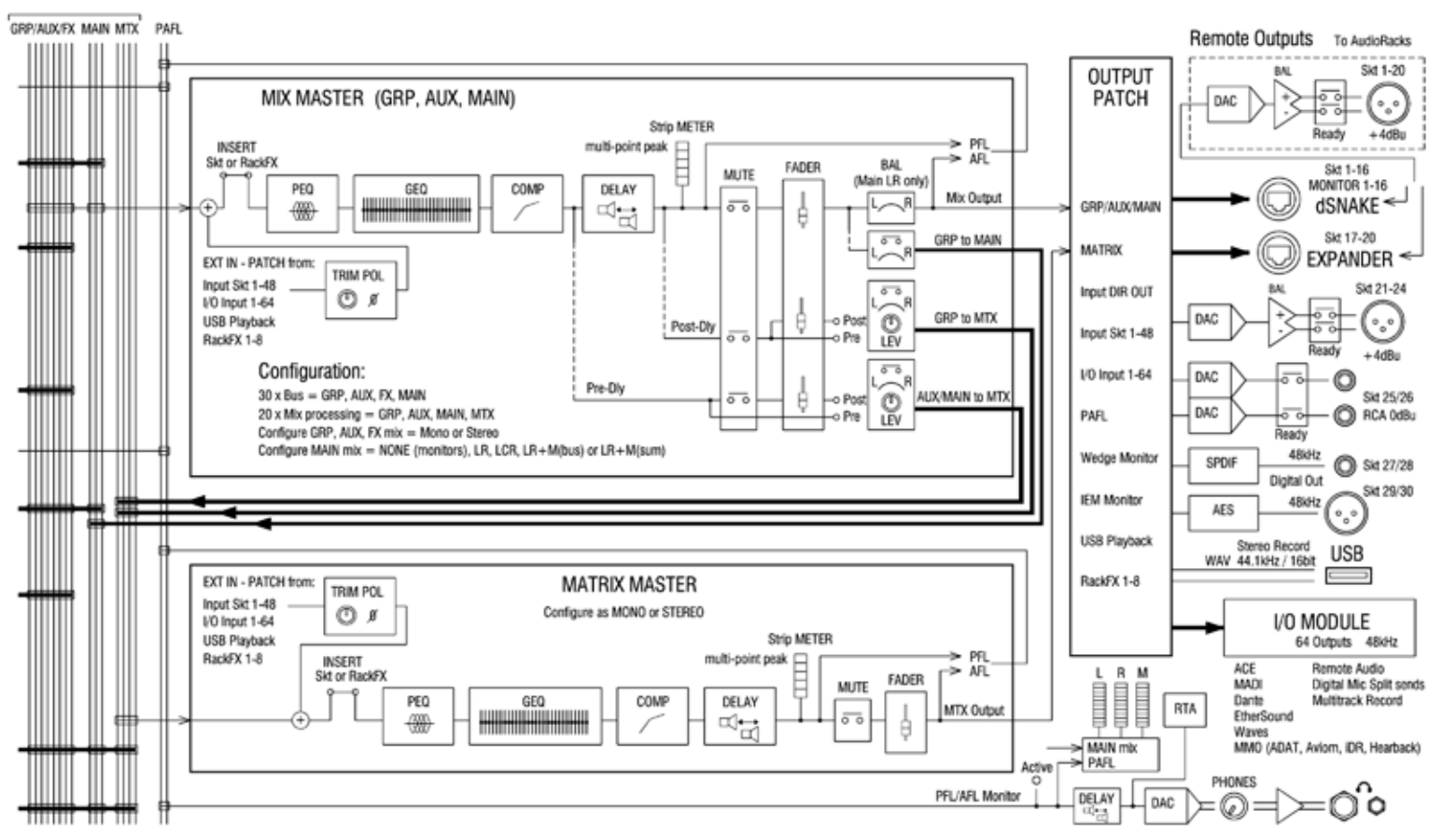
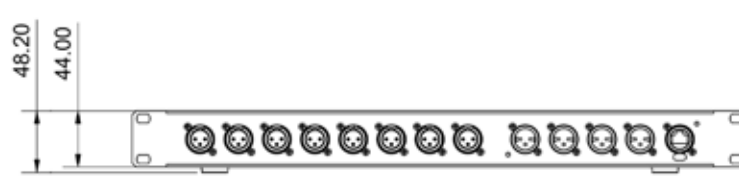



## ME 个人混音系统

ME PERSONAL MIXING SYSTEM

GLD 全面兼容 ME 个人混音系统。ME 让音乐家能够分别控制各自的监听混音。每个表演者的 ME-1 个人调音台能够通过设置完美与其配合工作，无论表演者需要的是对自己混音细节的最大控制，还是只需要最少量的按键以操作。ME-1 使用简单，直观的控制，清晰的显示以及自定义命名，能够让人快速熟悉。



- 全面可自定义
- 直观操作
- 紧凑，智能设计
- 40 个源可从 GLD 而来
- 菊链或利用 PoE 以太网集线器

## 配件



### AH8721 120m Cat5 网线缆车

120 米 ( 393 英尺 ) Cat5 网线缆车，带有 Klotz 制造的可锁定接头。这是市场上便携应用中，灵活度最高的 Cat5 线。



### AH7000 80m Cat 5 Etherflex 网线缆车

80 米 ( 264 英尺 ) Neutrik Etherflex 线缆，带有 EtherCon 锁定接头。



### LED 工作灯

LED 灯的亮度可以调节，18" 鹅颈灯。

### 防尘罩

黑色的防水 4 盎司聚酯防尘罩，带有紫色滚边和缝上的 GLD 标识。

# ALLEN & HEATH